

- HC518
- HC518 FC (Version FC = mit integriertem mechanischem Hubenede für Position "Tor offen" & Tor zu) Hinweis: auch in Version 24V verfügbar



Nutzungsbeschränkung:

Maximale Flügellänge: max. 2,2m
 Maximales Flügelgewicht: max. 200 Kg

Ausmaß Antrieb::

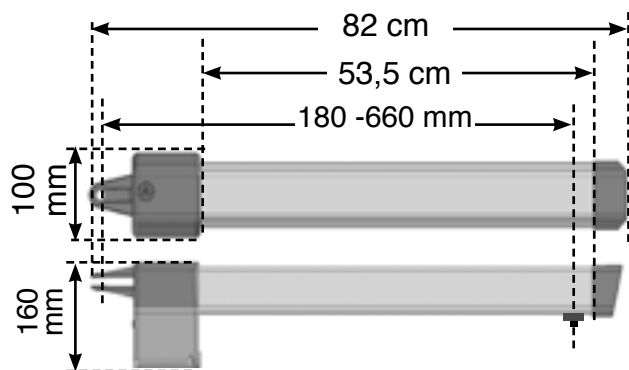

Montagewinkel:

das am besten geeignete Befestigungsloch wählen, gemäß der Struktur. Die Platte kann gemäß dem überschüssigen Teil zugeschnitten werden.

Hintere Vordere Platte

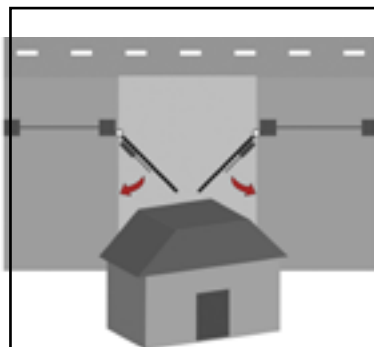
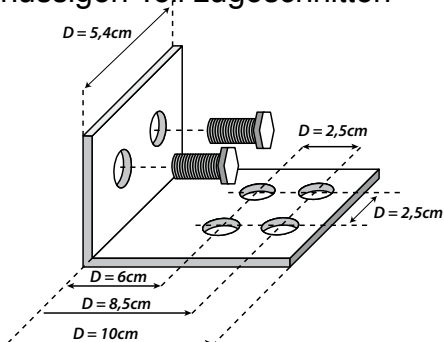

Wenn sich das Tor nach Innen hin öffnet (siehe Seite 9), die Messgrenzen A und B der Tabelle hier unten befolgen

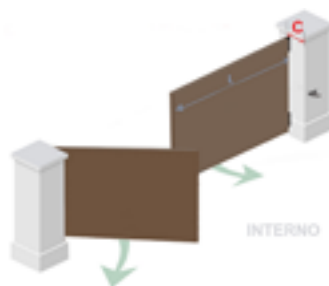
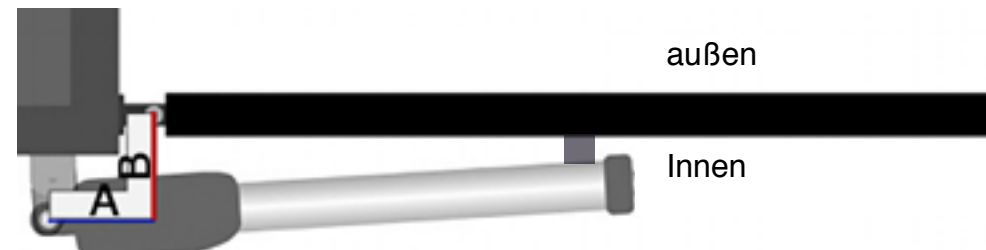

max	A=10 cm	A=12cm	A=14 cm	A=18 cm
B= 10cm	108°	115°	120°	100°
B= 12cm	105°	112°	100°	100°
B= 14cm	103°	109°	98°	/
B= 16cm	101°	97°	90°	/
B= 18cm	97°	/	/	/
B = 22 cm	90 °	/	/	/

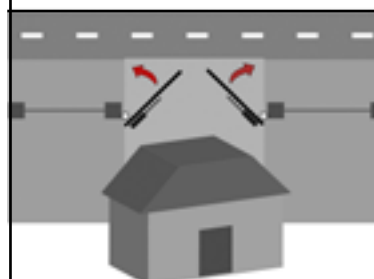

Wenn sich das Tor nach Außen hin öffnet (siehe Seite 9)

ACHTUNG: Dieser Antrieb ist für Tore, die sich nach Außen hin öffnen nicht geeignet.

